

# SƠ ĐỒ LẮP RÁP BÀN 1 CHẬU

- 1** Đặt úp mặt bàn xuống mặt phẳng (dùng bìa hoặc vải mềm lót tránh xước mặt)

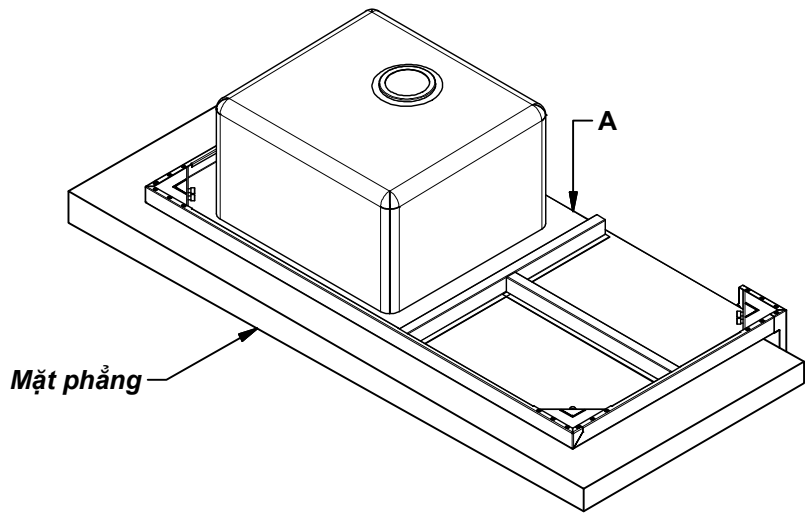

- 2** Đặt 4 chân vào bích bắt chân và vít lại vừa đủ giữ (hình dưới)

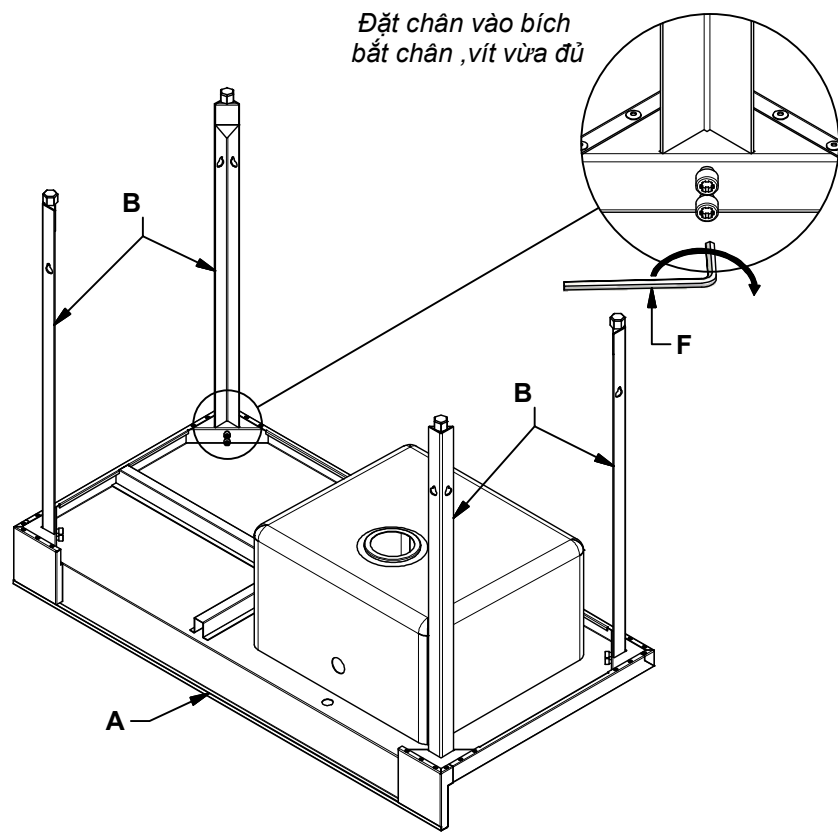

Đặt chân vào bích bắt chân, vít vừa đủ

Ký hiệu	Hình vẽ minh họa	Số lượng	Kích thước (mm)
Mặt bàn A		2	L x600x40
Chân B		4	850
Khung giá C		1	
Giá dưới D		2	
Giá dưới E		3	
Lục lăng F		1	Lục lăng 6
Lục lăng G		1	Lục lăng 4

- 4** Cài khung giá vào chân bàn, vít chặt 4 góc

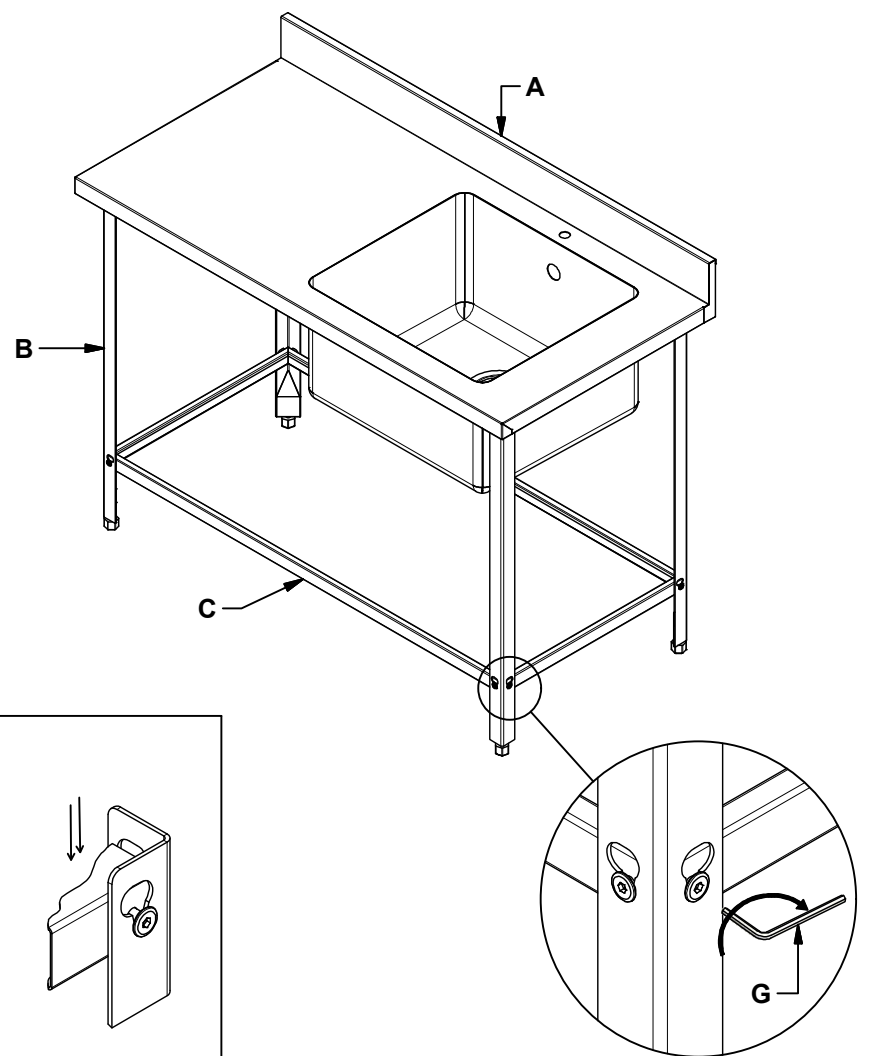

\*Các bước cài giá

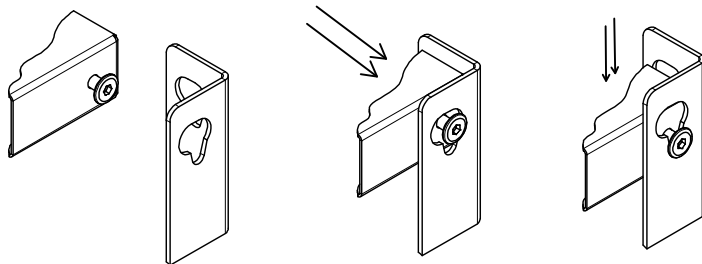

- 3** Lật ngược bàn lại, chỉnh cho thẳng chân bàn.

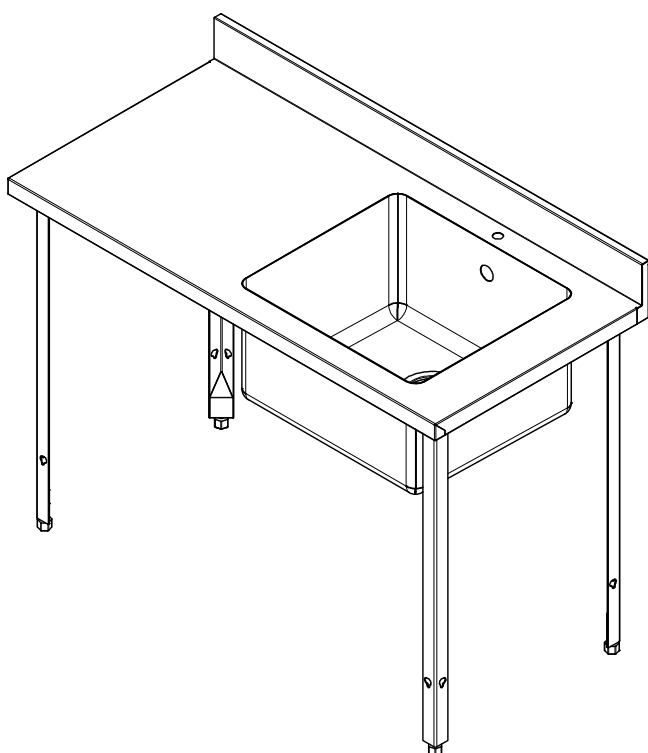

- 5** Đặt giá dưới (hình dưới) và vít chặt lại toàn bộ các vị trí để hoàn thiện.

